

# Instruction Sheet - Feuille d'instruction - Hoja de instrucciones

For Model No. - Pour le numéro de modèle - Para el modelo No. 675990, 676990, 677990, 678990

## Padlock Installation Instructions - Instructions d'installation du cadenas - Instrucciones de instalación del candado

For easiest padlock installation, you must first install the lock before moving or adding a drawer in the top location.

Pour une installation facile du cadenas, vous devez installer le cadenas avant de bouger ou d'ajouter un tiroir dans le haut.

Para facilitar la instalación del candado, debe instalar primero la traba antes de trasladarlo o de agregar un cajón en la posición más alta.

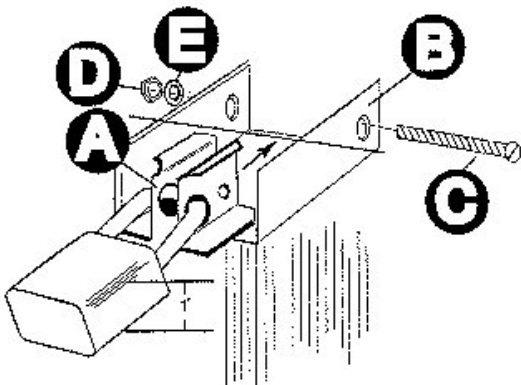

Measure thickest part of the Padlock body. Lock must be at least 1" thick for the Locking System to operate properly.

Mesurez la partie la plus épaisse du corps du cadenas. Le cadenas doit avoir au moins 2,54 cm (1 po) d'épaisseur pour que le fonctionnement du mécanisme de verrouillage soit adéquat.

Mida la parte más ancha del cuerpo del candado. El candado debe tener por lo menos 1" de ancho para que el sistema de traba funcione correctamente.

### Cadenas recommandés

• Master #5 • Wilson Bohannon #923 • Abus Laminated #41 ou #50

### Pour installer le cadenas :

- Si vous n'utilisez pas un cadenas recommandé, assurez-vous qu'il a une épaisseur de 2,54 cm (1 po) tel qu'indiqué ci-haut. Une défaillance du système de verrouillage peut-être suite à l'utilisation d'un mauvais format de cadenas.
- Placez l'agrafe de maintien (A) sur le cadenas tel qu'indiqué ci-haut. Laissez la clé dans le cadenas.
- Enfoncez complètement le bouton du levier de dégagement (voir l'article 1 de la figure 9 pour les instructions de maintenance).
- Glissez le cadenas non verrouillé dans la gaine de la serrure (B) dans la direction indiquée.
- Relâchez le bouton du levier de dégagement.
- Alignez les trous de (A) avec les fentes verticales de (B).
  - Avec la clé dans le cadenas, réinsérez-le ainsi que l'agrafe de maintien (A) dans la gaine (B) jusqu'à ce que le boulon (C) puisse être inséré entièrement à travers les fentes verticales à l'endos de la gaine et des trous. Le bon alignement des fentes verticales à l'endos de la gaine et des trous dans l'agrafe de maintien sera difficile à voir.
  - Lorsque correctement installé, la serrure du cadenas sera pratiquement à niveau ou à égalité avec l'extérieur de la boîte lorsque verrouillée ; et dépassera légèrement de la gaine lorsque le cadenas sera déverrouillé.
  - Une méthode facile pour aligner correctement est d'insérer, pratiquement jusqu'à l'endos de la gaine, l'assemblage du cadenas et l'agrafe de maintien. Insérez, peu profondément, le boulon dans une des fentes verticales dans la gaine. Appliquez un peu de pression sur le boulon en même temps que vous bougez le cadenas et l'agrafe de maintien vers l'avant et l'arrière de la gaine. Vous devriez être en mesure de constater l'insertion du boulon dans un des trous de l'agrafe de maintien. À ce moment, poussez sur le boulon jusqu'à ce que l'extrémité sorte de l'autre côté de la gaine. Il devrait avoir passé à travers la gaine et l'agrafe de maintien. Revoir l'étape 6-2.
  - Essayez de tirer le cadenas hors de la gaine par l'extérieur. S'il ne peut être tiré, l'alignement est bon. S'il peut être retiré de la gaine, relire et répétez les étapes 6-2 et 6-3.
- Installez la rondelle et l'écrou sur le bout fileté du boulon. Serrez l'écrou avec une clé.

### Recommended Padlocks

• Master #5 • Wilson Bohannon #923 • Abus Laminated #41 or #50

### To install the padlock:

- If you are not using the recommended Padlock, insure the lock is 1" thick as shown above. A Lock System malfunction may result by using the wrong size lock.
- Place Retainer Clip (A) on the Padlock as shown above. Leave the key in the Padlock.
- Fully depress the Latch Release Knob (See Item 1 of Figure 9 in Maintenance Instructions).
- Slide the unlocked Padlock into Lock Housing (B) in the direction shown.
- Release Latch Release Knob.
- Align holes in (A) with Vertical Slots in (B).
  - With Key in Padlock, slide the Padlock and Retainer Clip (A) Assembly back inside Housing (B) until Bolt (C) can be inserted completely through Vertical Slots in rear of Housing and Holes in Retainer Clip. The correct alignment of the Vertical Slots in rear of Housing and Holes in Retainer Clip. The correct alignment of the Vertical Slots with the Holes will be difficult to see.

6-2. When correctly installed, the Key Entry Area of the Padlock will be almost flush or even with the outside of the Box when the Padlock is locked. It will extend slightly outside the Housing when the Padlock is unlocked.

6-3. An easy method to quickly achieve the correct alignment is to slide the Padlock and Retainer Clip Assembly almost to the rear of the Housing. Insert the Bolt a very short distance in one of the Vertical Slots on the Housing. Apply a slight pressure against the Bolt as you move the Padlock and Retainer Clip Assembly forward and backwards in the rear of the Housing. You should be able to feel the Bolt pass through one of the Holes in the Retainer Clip. At this point, push the Bolt until the end sticks out the other side of the Housing. It should have passed through the Housing and Retainer clip. Refer back to step 6-2.

6-4. Attempt to pull the Padlock out of the Housing from the outside. If it cannot be pulled out, the alignment is correct. If it can be removed from the Housing, review and repeat steps 6-2 and 6-3.

7. Install Washer and Nut on threaded end of Bolt. Tighten nut with a Wrench.

### Candados recomendados

• Master #5 • Wilson Bohannon #923 • Abus Laminated #41 o #50

### Para instalar el candado:

- Si no está usando uno de los candados recomendados, verifique que el candado tenga 1" de ancho como se indicó anteriormente. Un candado del tamaño incorrecto puede causar el mal funcionamiento del sistema de traba.
- Coloque el gancho de retención (A) en el candado como se indicó anteriormente. Deje la llave en el candado.
- Presione completamente la perilla de liberación de la traba (vea la parte 1 de la figura 9, en las instrucciones de mantenimiento).
- Deslice el candado abierto dentro de la cubierta de la traba (B) en la dirección indicada.
- Suelle la perilla de liberación de la traba.
- Alinee los agujeros en (A) con las ranuras verticales en (B).
  - Con la llave en el candado, deslice el candado y el gancho de retención (A) nuevamente dentro de la cubierta (B) hasta que el perno (C) se pueda insertar completamente a través de las ranuras verticales de la parte posterior de la cubierta y de los orificios del gancho de retención. La alineación correcta de las ranuras verticales con los orificios será difícil de ver.
  - Una vez instalado correctamente, la zona de entrada de la llave del candado quedará casi al ras con la parte de afuera de la caja, cuando el candado esté cerrado. Se extenderá levemente hacia afuera de la cubierta cuando el candado esté abierto.
  - Un método fácil para lograr la correcta alineación rápidamente es deslizar el candado y el gancho de retención casi hasta el fondo de la cubierta. Inserte el perno solo un poco en una de las ranuras verticales de la cubierta. Haga un poco de presión sobre el perno mientras mueve el candado y el gancho de retención hacia delante y hacia atrás en el fondo de la cubierta. Podrá sentir cuando el perno pasa por uno de los orificios del gancho de retención. En ese momento, empuje el perno hasta que su extremo sobresalga por el otro lado de la cubierta. Debería haber pasado por la cubierta y por el gancho de retención. Refiérase al paso 6-2 anterior.
  - Intente tirar del candado hacia afuera de la cubierta desde el exterior. Si no se puede extraer, la alineación es correcta. Si se puede sacar de la cubierta, revise y repita los pasos 6-2 y 6-3.
- Coloque la arandela y la tuerca en el extremo roscado del perno. Ajuste la tuerca con una llave.

**SAVE THIS INSTRUCTION SHEET  
CONSERVEZ CETTE FEUILLE D'INSTRUCTION  
CONSERVE ESTA HOJA DE INSTRUCCIONES**

**SEE BACK FOR WARRANTY INFORMATION  
VOIR À L'ENDOS POUR L'INFORMATION DE LA GARANTIE  
VEA EL REVERSO POR INFORMACIÓN DE LA GARANTÍA**

# Drawer Installation Instructions - Instructions d'installation pour le tiroir - Instrucciones de instalación del cajón

**Fig. 1**

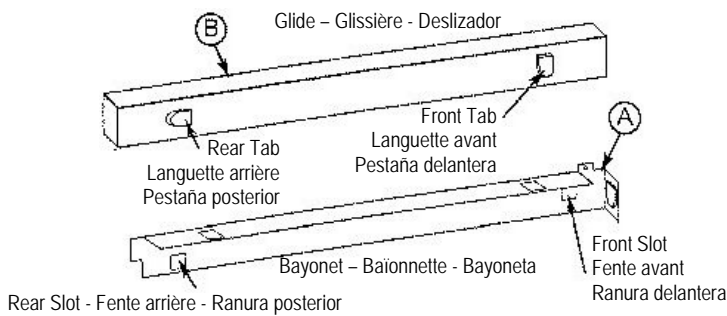

**STEP 1 - Install Glide (B) on Bayonet (A) (Figure 1)**

1. If Casters are installed, apply Brake before beginning.
  2. Insert largest rear Tab in Glide (B) into Rear Slot in Bayonet (A).
  3. Pull (A) forward until it locks into position.
  4. Rotate (A) until Front Tab of (B) drops into Front Slot of (A).
  5. Pull (A) up and lock into position with (B).
  6. For opposite side, repeat steps 2-5.
- You now have a Glide/Bayonet Assembly.

**ÉTAPE 1 - Installez les glissières (B) sur les baionnettes (A) (figure 1)**

1. Si les roulettes sont installées, appliquez les freins avant de débiter.
  2. Insérez la plus grosse languette à l'arrière de la glissière (B) dans les fentes arrière de la baionnette (A).
  3. Tirez (A) vers l'avant jusqu'à ce qu'il verrouille en position.
  4. Tournez (A) jusqu'à ce que le devant de la languette (B) s'insère dans la fente du devant de (A).
  5. Tirez (A) vers le haut et verrouillez en position avec (B).
  6. Pour le côté opposé, répétez les étapes 2-5.
- Vous avez maintenant un assemblage glissière/baionnette.

**PASO 1 - Instale el deslizador (B) en la bayoneta (A) (figura 1)**

1. Si las ruedas están instaladas, coloque el freno antes de empezar.
  2. Inserte la pestaña posterior más grande (B) en la ranura posterior de la bayoneta (A).
  3. Tire de (A) hacia delante hasta que se trabe en su lugar.
  4. Rote (A) hasta que la pestaña delantera de (B) caiga en la ranura delantera de (A).
  5. Levante (A) y trábelo en su lugar (B).
  6. Para el lado opuesto, repita los pasos 2 a 5.
- Ahora tiene un conjunto de deslizador/bayoneta.

**Fig. 2**

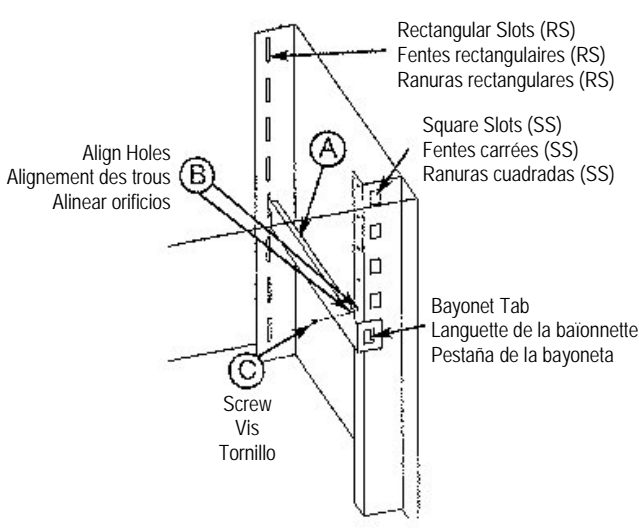

**STEP 2 - Install Glide/Bayonet Assembly into Work Bench (Figure 2)**

7. Determine your desired drawer location.
8. Note the Rectangular Slot (RS) located in the rear of the Work Bench that corresponds to this location.
9. Find the Square Slot (SS) that matches Rectangular Slot (RS). For example: (Numbering from top) if you desire the drawer to be located in (RS) 5, the corresponding (SS) will be 5.
10. Insert Glide/Bayonet Assembly from steps 2-5 into the Rectangular Slot (RS) found in step 8.
11. Position the Tab located on Bayonet (A) into Square Slot (SS) found in step 9.
12. Firmly push down on Glide/Bayonet Assembly until the hole on the Bayonet lines up with the hole found on the Work Bench.
13. Insert screw (C) through Bayonet (A) and into the Work Bench until tight.
14. Repeat steps 8-13 on opposite side.

**STEP 3 - Install Drawer on Glides (Figure 3)**

15. Fully extend both Glides as shown.
16. On either side, insert smaller Tab located in the back of the Glide into the Square Slot located in the side at rear of the Drawer.
17. Pull the Drawer forward until the Tab locks into position.
18. Insert smaller Tab located in the front of the Glide into the Square Slot located in the side at front of the Drawer.
19. The weight of the Drawer should lock Tab in position.
20. Repeat steps 16-19 on opposite side.
21. Once the Drawer is secure in all four Tabs, insert screw (C) into the small hole located in the inside front of the drawer and tighten into the hole located in the Glide.

**ÉTAPE 2 - L'installation de l'assemblage glissière/baionnette dans l'établi (figure 2)**

7. Déterminez la position désirée du tiroir.
8. Voir la fente rectangulaire (RS) située à l'endos de l'établi qui correspond à cet emplacement.
9. Localisez la fente carrée (SS) qui correspond à la fente rectangulaire (RS). Exemple : (numéroté à partir du haut) si vous désirez que le tiroir soit situé à (RS) 5, le (SS) correspondant sera la 5.
10. Insérez l'assemblage glissière/baionnette de l'étape 2-5 dans la fente rectangulaire (RS) trouvée à l'étape 8.
11. Positionnez la languette qui se trouve sur la baionnette (A) dans la fente carrée (SS) trouvée à l'étape 9.
12. Poussez fermement sur l'assemblage glissière/baionnette jusqu'à ce que les trous de la baionnette soient alignés avec les trous qui se trouvent dans l'établi.
13. Insérez les vis (C) à travers la baionnette (A) et dans l'établi jusqu'à ce que tout soit serré.
14. Répétez les étapes 8-13 sur le côté opposé.

**PASO 2 - Instale el conjunto de deslizador/bayoneta en el banco de trabajo (figura 2)**

7. Determine la ubicación deseada para el cajón.
8. Note la ranura rectangular (RS) ubicada en la parte de atrás del banco de trabajo que corresponda con esa ubicación.
9. Encuentre la ranura cuadrada (SS) que corresponda con la ranura rectangular (RS). Por ejemplo: (Enumerando desde arriba) si usted desea que el cajón esté ubicado en (RS) 5, la ranura (SS) correspondiente será la 5.
10. Inserte el conjunto de deslizador/bayoneta de los pasos 2 a 5 en la ranura rectangular (RS) del paso 8.
11. Coloque la pestaña de la bayoneta (A) en la ranura cuadrada (SS) del paso 9.
12. Presione firmemente hacia abajo en el conjunto de deslizador/bayoneta hasta que el orificio de la bayoneta quede alineado con el orificio del banco de trabajo.
13. Inserte el tornillo (C) por la bayoneta (A) y dentro del banco de trabajo hasta que quede ajustado.
14. Repita los pasos 8 a 13 en el lado opuesto.

**ÉTAPE 3 - Installez le tiroir sur les glissières (figure 3)**

15. Veuillez sortir les deux glissières tel que montré.
16. Des deux côtés, insérez la plus petite languette qui est à l'arrière de la glissière dans la fente carrée située sur le côté arrière du tiroir.
17. Tirez le tiroir vers l'avant jusqu'à ce que les languettes verrouillent en position.
18. Insérez la plus petite languette qui est à l'avant de la glissière dans la fente carrée située sur le côté avant du tiroir.
19. Le poids du tiroir devrait verrouiller les languettes en position.
20. Répétez les étapes 16-19 sur le côté opposé.
21. Lorsque le tiroir est sécurisé dans les quatre languettes, insérez la vis (C) dans le trou situé sur le côté avant du tiroir et vissez dans le trou de la glissière.

**PASO 3 - Instale el cajón sobre los deslizadores (figura 3)**

15. Extienda completamente ambos deslizadores como se indica.
16. En cualquiera de los lados, inserte la pestaña más pequeña de la parte de atrás del deslizador la ranura cuadrada ubicada al costado de la parte de atrás del cajón.
17. Tire del cajón hacia delante hasta que la pestaña se trabe en su lugar.
18. Inserte la pestaña más pequeña de la parte de adelante del deslizador la ranura cuadrada ubicada al costado de la parte de adelante del cajón.
19. El peso del cajón debería encastrar la traba en su lugar.
20. Repita los pasos 16 a 19 en el lado opuesto.
21. Una vez que el cajón esté asegurado por las cuatro pestañas, inserte el tornillo (C) en el orificio más pequeño ubicado en el interior del cajón, en la parte de adelante, y ajústelo en el orificio del deslizador.

**Fig. 3**

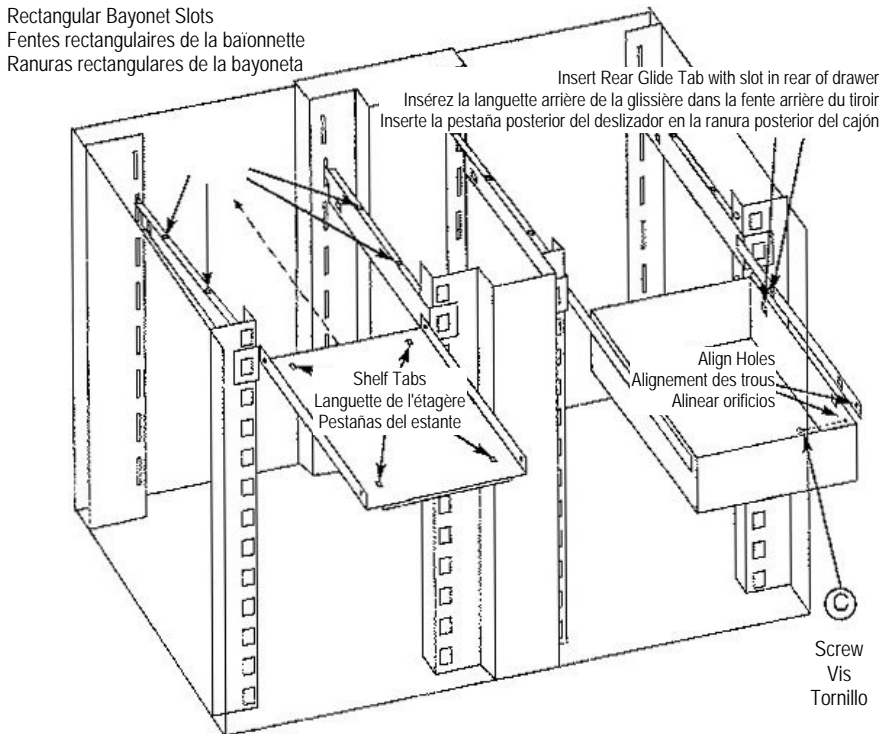

**Shelf Installation Instructions (Figure 3)**

**STEP 4**

1. Determine your desired Shelf location.
2. Follow steps 8 and 9 found in Glide/Bayonet Assembly installation.
3. Insert Bayonet (A from Figure 2) into the Rectangular Slot found in step 8 of the Glide/Bayonet Assembly installation.
4. Follow steps 11-13 from Glide/Bayonet installation.
5. Repeat on opposite side.
6. Insert Shelf into Work Bench with Tabs pointing toward the back of the Box.
7. Position all four Shelf Tabs into the Square Slots found on the top of the Bayonets,
8. Push the Shelf toward the rear of the Work Bench until all four Tabs lock into place.

**Caster Installation Instructions (Figure 4)**

**STEP 5**

1. Insert Bolt (D) through Washer (E).
2. Align Holes in Work Bench with Slots in Caster (F).
3. Insert (D) and (E) combination through (F) and thread into Work Bench.
4. "Finger tighten" all four Bolts and then secure with a wrench.
5. Repeat steps 1-4 until all four Casters are securely installed.

**Handle Installation Instructions (Figure 5)**

**STEP 6**

Note: For easier mobility, place Handle on the same side as Swivel Casters.

1. Insert Bolt (D) through Washer (E).
2. Align Holes in Work Bench with Holes in Handle (G).
3. Insert (D) and (E) combination through (G) and thread into Work Bench.
4. "Finger tighten" both Bolts and then secure with a Wrench.

**Fig. 4**

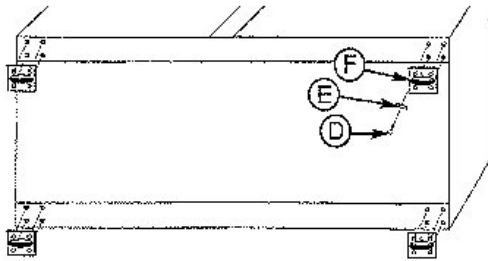

**Fig. 5**

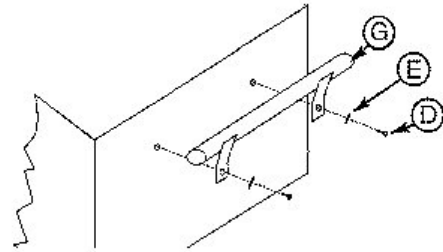

**Instructions d'installation pour l'étagère (figure 3)**

**ÉTAPE 4**

1. Déterminez la position désirée de l'étagère.
2. Suivez les étapes 8 et 9 d'installation de l'assemblage glissière/baïonnette.
3. Insérez la baïonnette (A de la figure 2) dans la fente rectangulaire trouvée à l'étape 8 de l'installation pour l'assemblage glissière/baïonnette.
4. Suivez les étapes 11-13 d'installation de l'assemblage glissière/baïonnette.
5. Répétez sur le côté opposé.
6. Insérez l'étagère dans l'établi avec les languettes pointant vers l'arrière de la boîte.
7. Positionnez les quatre étagères dans les fentes carrées qui se trouvent sur le dessus de la baïonnette.
8. Poussez l'étagère vers l'arrière de l'établi jusqu'à ce que les quatre languettes soient verrouillées en place.

**Instructions d'installation des roulettes (figure 4)**

**ÉTAPE 5**

1. Insérez le boulon (D) à travers la rondelle (E).
2. Alignez les trous de l'établi avec les fentes des roulettes (F).
3. Insérez (D) et (E) à travers (F) et vissez dans l'établi.
4. « Serrez à la main » les quatre boulons et par la suite, serrez avec une clé.
5. Répétez les étapes 1-4 jusqu'à ce que les quatre roulettes soient installées correctement.

**Instructions d'installation de la poignée (figure 5)**

**ÉTAPE 6**

Remarque : Pour une mobilité plus facile, veuillez installer la poignée sur le même côté que les roulettes pivotantes.

1. Insérez le boulon (D) à travers la rondelle (E).
2. Alignez les trous de l'établi avec les trous de la poignée (G).
3. Insérez (D) et (E) à travers (G) et vissez dans l'établi.
4. « Serrez à la main » les deux boulons et par la suite, serrez avec une clé.

**Instrucciones de instalación del estante (figura 3)**

**PASO 4**

1. Determine la ubicación deseada para el estante.
2. Siga los pasos 8 y 9 de la instalación del conjunto de deslizador/bayoneta.
3. Inserte la bayoneta (A de la figura 2) en la ranura rectangular del paso 8 de la instalación del conjunto de deslizador/bayoneta.
4. Siga los pasos 11 a 13 de la instalación del deslizador/bayoneta.
5. Repítalos para el lado opuesto.
6. Inserte el estante en el banco de trabajo con las pestañas apuntando hacia la parte de atrás de la caja.
7. Coloque las cuatro pestañas dentro de las ranuras cuadradas de la parte superior de las bayonetas.
8. Empuje el estante hacia la parte de atrás del banco de trabajo hasta que las cuatro pestañas se traben en su lugar.

**Instrucciones de instalación de las ruedas (figura 4)**

**PASO 5**

1. Inserte el perno (D) por la arandela (E).
2. Alinee los agujeros del banco de trabajo con las ranuras de las ruedas (F).
3. Inserte la combinación de (D) y (E) a través de (F) y enrósquelo en el banco de trabajo.
4. Ajuste con la mano los cuatro pernos y luego ajústelos con una llave.
5. Repita los pasos 1 a 4 hasta que las cuatro ruedas queden bien instaladas.

**Instrucciones de instalación de la manija (figura 5)**

**PASO 6**

Nota: Para facilitar el transporte, coloque la manija del mismo lado que las ruedas giratorias.

1. Inserte el perno (D) por la arandela (E).
2. Alinee los agujeros del banco de trabajo con los agujeros de la manija (G).
3. Inserte la combinación de (D) y (E) a través de (G) y enrósquelo en el banco de trabajo.
4. Ajuste con la mano los dos pernos y luego ajústelos con una llave.

# Maintenance Instructions

## Replacement Parts List

For Model No. 675990, 676990, 677990, 678990

MODELS 675990 AND 676990 FOR REPLACEMENT PARTS CALL 800-446-0092			
ITEM NO.	PART NO.	DESCRIPTION	QTY. REQ'D.
1	10160-1	Door Latch Release Knob	1
2	10637-10	Cover Washer	1
3	10637-21	Caster Set (4 per work bench)	1
4	6510028	Lock Retainer (Not Shown)	1
5	10032-1	Plastic Plug	2
6	10276-29	Caster Fastener Kit (Not Shown)	1
7	612990	Push Handle Assembly	1
7A	1.0637-3	Push Handle	1
7B	10637-9	Handle Cap	2
7C	10276-28	Handle Fastener Kit (Not Shown)	1
8	10276-23	Lock Fastener Kit (Not Shown)	1
9	67500-12	5 1/2" Drawer	See Below
		For Model 675990	2
		For Model 676990	4
10	10637-1	Drawer Glide, RH	See Below
		For Model 675990	2
		For Model 676990	4
11	10637-2	Drawer Glide, LH	See Below
		For Model 675990	2
		For Model 676990	4
12	6750025	Shelf	See Below
		For Model 675990	2
		For Model 676990	1
13	6750032	Left Side Bayonet	See Below
		For Model 675990	4
		For Model 676990	5
14	6750033	Right Side Bayonet	See Below
		For Model 675990	4
		For Model 676990	5
15	10637-8	Retainer Screw	See Below
		For Model 675990	12
		For Model 676990	18
16	10160-10	Padlock Spacer (Not Shown)	2

**Note:**

- For a complete drawer set which includes one quantity of items: 9, 10, 11, 13, 14 and four quantities of item 15, ask for Model No. 607990.
- For a complete shelf set which includes one quantity of items: 12, 13, 14 and two quantities of item 15, ask for Model No. 604990.

MODELS 677990 AND 678990 FOR REPLACEMENT PARTS CALL 800-446-0092			
ITEM NO.	PART NO.	DESCRIPTION	QTY. REQ'D.
1	10160-1	Door Latch Release Knob	1
2	10637-10	Cover Washer	1
3	10637-13	Caster Set (4 per work bench)	1
4	6510028	Lock Retainer (Not Shown)	1
5	10032-1	Plastic Plug	2
6	10276-29	Caster Fastener Kit (Not Shown)	1
7	612990	Push Handle Assembly	2
7A	10637-3	Push Handle	2
7B	10637-9	Handle Cap	4
7C	10267-28	Handle Fastener Kit (Not Shown)	2
8	10276-23	Lock Fastener Kit (Not Shown)	1
9	67700-15	2 1/2" Drawer	See Below
		For Model 678990	3
10	67700-16	4 1/2" Drawer	See Below
		For Model 678990	2
11	67700-12	5 1/2" Drawer	See Below
		For Model 678990	1
12	10637-1	Drawer Glide, RH	See Below
		For Model 678990	6
13	10637-2	Drawer Glide, LH	See Below
		For Model 678990	6
14	6770025	Shelf	See Below
		For Model 678990	1
15	6750032	Left Side Bayonet	See Below
		For Model 678990	7
16	6750033	Right Side Bayonet	See Below
		For Model 678990	7
17	10637-8	Retainer Screw	See Below
		For Model 678990	26
18	10160-10	Padlock Spacer (Not Shown)	2

**Note:**

- For a complete 2 1/2" drawer set which includes one quantity of items: 10, 13, 14, 16, 17 and four quantities of item 18, ask for Model No. 609990.
- For a complete 4 1/2" drawer set which includes one quantity of items: 11, 13, 14, 16, 17, and four quantities of item 18, ask for Model No. 610990.
- For a complete 5 1/2" drawer set which includes one quantity of items: 12, 13, 14, 16, 17 and four quantities of item 18, ask for Model No. 611990.
- For a complete shelf set which includes one quantity of items: 15, 16, 17 and two quantities of item 18, ask for Model No. 608990.

SAVE THIS INSTRUCTION SHEET

SEE BACK FOR WARRANTY INFORMATION

# Instructions pour l'entretien

## Liste de pièces de remplacement

**Pour le numéro de modèle 675990, 676990, 677990, 678990**

### MODÈLES 675990 et 676990

POUR OBTENIR DES PIÈCES DE REMPLACEMENT, CONTACTEZ-NOUS AU 1-800-446-0092

N° D'ARTICLE	N° DE PIÈCE	DESCRIPTION	QTÉ. REQUISE
1	10160-1	Levier de dégagement de la porte	1
2	10637-10	Couvre rondelle	1
3	10637-21	Ensemble de roulettes (4 par établi)	1
4	6510028	Retenu de verrou (non illustré)	1
5	10032-1	Fiche en plastique	2
6	10276-29	Ensemble d'attache pour roulettes (non illustré)	1
7	612990	Assemblage de la poignée de poussée	1 2
7A	1.0637-3	Poignée de poussée	1
7B	10637-9	Capuchon de la poignée	1
7C	10276-28	Ensemble d'attache pour la poignée (non illustré)	Voir ci-dessous 2
8	10276-23	Ensemble d'attache pour le verrou (non illustré)	4 Voir ci-dessous
9	67500-12	Tiroir 13, 97 cm (5 1/2 po) Pour le modèle 675990	2 4
		Pour le modèle 676990	Voir ci-dessous
10	10637-1	Glissière de tiroir, côté droit (RH) Pour le modèle 675990	2 4
		Pour le modèle 676990	Voir ci-dessous
11	10637-2	Glissière de tiroir, côté gauche (LH) Pour le modèle 675990	2 1
		Pour le modèle 676990	Voir ci-dessous
12	6750025	Tablette Pour le modèle 675990	4 5
		Pour le modèle 676990	Voir ci-dessous
13	6750032	Baïonnette du côté gauche Pour le modèle 675990	4 5
		Pour le modèle 676990	Voir ci-dessous
14	6750033	Baïonnette du côté droit Pour le modèle 675990	12 18
		Pour le modèle 676990	2
15	10637-8	Vis de retenu Pour le modèle 675990	
		Pour le modèle 676990	
16	10160-10	Entretoise de cadenas (non illustré)	

#### Remarque :

- Pour un assemblage de tiroir complet qui inclus une quantité d'items : 9, 10, 11, 13, 14 et quatre quantités de l'article 15, demandez le numéro de modèle 607990.
- Pour un assemblage complet d'étagère qui inclus une quantité d'articles : 12, 13, 14 et deux quantités de l'article 15, demandez le numéro de modèle 604990.

### MODÈLES 677990 et 678990

POUR OBTENIR DES PIÈCES DE REMPLACEMENT, CONTACTEZ-NOUS AU 1-800-446-0092

N° D'ARTICLE	N° DE PIÈCE	DESCRIPTION	QTÉ. REQUISE
1	10160-1	Levier de dégagement de la porte	1
2	10637-10	Couvre rondelle	1
3	10637-13	Ensemble de roulettes (4 par établi)	1
4	6510028	Retenu de verrou (non illustré)	1
5	10032-1	Fiche en plastique	2
6	10276-29	Ensemble d'attache pour roulettes (non illustré)	1
7	612990	Assemblage de la poignée de poussée	2 4
7A	10637-3	Poignée de poussée	2
7B	10637-9	Capuchon de la poignée	1
7C	10267-28	Ensemble d'attache pour la poignée (non illustré)	Voir ci-dessous 3
8	10276-23	Ensemble d'attache pour le verrou (non illustré)	Voir ci-dessous 2
9	67700-15	Tiroir 6,35 cm (2 1/2 po) Pour le modèle 678990	Voir ci-dessous 1
10	67700-16	Tiroir 11,43 cm (4 1/2 po) Pour le modèle 678990	Voir ci-dessous 6
11	67700-12	Tiroir 13,97 cm (5 1/2 po) Pour le modèle 678990	Voir ci-dessous 6
12	10637-1	Glissière de tiroir, côté droit (RH) Pour le modèle 678990	Voir ci-dessous 1
13	10637-2	Glissière de tiroir, côté gauche (LH) Pour le modèle 678990	Voir ci-dessous 7
14	6770025	Étagère Pour le modèle 678990	Voir ci-dessous 7
15	6750032	Baïonnette du côté gauche Pour le modèle 678990	Voir ci-dessous 26
16	6750033	Baïonnette du côté droit Pour le modèle 678990	2
17	10637-8	Vis de retenu Pour le modèle 678990	
18	10160-10	Entretoise de cadenas (non illustré)	

#### Remarque :

- Pour un assemblage de tiroir complet 6,35 cm (2 1/2 po) qui inclus une quantité d'articles : 10, 13, 14, 16, 17 et quatre quantités de l'article 18, demandez le numéro de modèle 609990.
- Pour un assemblage de tiroir complet 11,43 cm (4 1/2 po) qui inclus une quantité d'articles : 11, 13, 14, 16, 17 et quatre quantités de l'article 18, demandez le numéro de modèle 610990.
- Pour un assemblage de tiroir complet 13,97 cm (5 1/2 po) qui inclus une quantité d'articles : 12, 13, 14, 16, 17 et quatre quantités de l'article 18, demandez le numéro de modèle 611990.
- Pour un assemblage complet d'étagère qui inclus une quantité d'articles : 15, 16, 17 et deux quantités de l'article 18, demandez le numéro de modèle 608990.

**CONSERVEZ CETTE FEUILLE D'INSTRUCTION  
VOIR AU DOIS POUR L'INFORMATION À PROPOS DE LA GARANTIE**

# Instrucciones de mantenimiento

## Lista de partes de reemplazo

Para modelos No. 675990, 676990, 677990, 678990

### MODELOS 675990 y 676990

**POR PARTES DE REEMPLAZO, LLAME AL 800-446-0092**

Artículo No.	Parte No.	DESCRIPCIÓN	Cantidad requere.
1	10160-1	Perilla de liberación de traba para puerta	1
2	10637-10	Arandela de tapa	1
3	10637-21	Juego de rueditas (4 por banco de trabajo)	1
4	6510028	Retén de la traba (no se muestra)	1
5	10032-1	Tapa de plástico	2
6	10276-29	Juego de instalación de rueditas (No se muestra)	1
7	612990	Conjunto de manija de transporte	1
7A	1.0637-3	Manija de transporte	1
7B	10637-9	Tapa de la manija	2
7C	10276-28	Juego de instalación de la manija (no se muestra)	1
8	10276-23	Juego de instalación de la traba (no se muestra)	1
9	67500-12	Cajón de 5 ½"	Ver abajo
		Para modelo 675990	2
		Para modelo 676990	4
10	10637-1	Deslizador de cajón, lado derecho	Ver abajo
		Para modelo 675990	2
		Para modelo 676990	4
11	10637-2	Deslizador de cajón, lado izquierdo	Ver abajo
		Para modelo 675990	2
		Para modelo 676990	4
12	6750025	Estante	Ver abajo
		Para modelo 675990	2
		Para modelo 676990	1
13	6750032	Bayoneta izquierda	Ver abajo
		Para modelo 675990	4
		Para modelo 676990	5
14	6750033	Bayoneta derecha	Ver abajo
		Para modelo 675990	4
		Para modelo 676990	5
15	10637-8	Tornillo de retención	Ver abajo
		Para modelo 675990	12
		Para modelo 676990	18
16	10160-10	Espaciador para candado (no se muestra)	2

**Nota:**

- Para un juego completo de cajón, el cual incluye una de cada una de las siguientes partes: 9, 10, 11, 13, 14 y cuatro de la parte 15, pida el modelo No. 607990.
- Para un juego completo de estante, el cual incluye una de cada una de las siguientes partes: 12, 13, 14 y dos de la parte 15, pida el modelo No. 604990.

### MODELOS 677990 y 678990

**POR PARTES DE REEMPLAZO, LLAME AL 800-446-0092**

Artículo No.	Parte No.	DESCRIPCIÓN	Cantidad requere.
1	10160-1	Perilla de liberación de traba para puerta	1
2	10637-10	Arandela de tapa	1
3	10637-13	Juego de rueditas (4 por banco de trabajo)	1
4	6510028	Retén de la traba (no se muestra)	1
5	10032-1	Tapa de plástico	2
6	10276-29	Juego de instalación de rueditas (No se muestra)	1
7	612990	Conjunto de manija de transporte	2
7A	10637-3	Manija de transporte	2
7B	10637-9	Tapa de la manija	4
7C	10267-28	Juego de instalación de la manija (no se muestra)	2
8	10276-23	Juego de instalación de la traba (no se muestra)	1
9	67700-15	Cajón de 2 ½"	Ver abajo
		Para modelo 678990	3
10	67700-16	Cajón de 4 ½"	Ver abajo
		Para modelo 678990	2
11	67700-12	Cajón de 5 ½"	Ver abajo
		Para modelo 678990	1
12	10637-1	Deslizador de cajón, lado derecho	Ver abajo
		Para modelo 678990	6
13	10637-2	Deslizador de cajón, lado izquierdo	Ver abajo
		Para modelo 678990	6
14	6770025	Estante	Ver abajo
		Para modelo 678990	1
15	6750032	Bayoneta izquierda	Ver abajo
		Para modelo 678990	7
16	6750033	Bayoneta derecha	Ver abajo
		Para modelo 678990	7
17	10637-8	Tornillo de retención	Ver abajo
		Para modelo 678990	26
18	10160-10	Espaciador para candado (no se muestra)	2

**Nota:**

- Para un juego completo de cajón de 2 ½", el cual incluye una de cada una de las siguientes partes: 10, 13, 14, 16, 17 y cuatro de la parte 18, pida el modelo No. 609990.
- Para un juego completo de cajón de 4 ½", el cual incluye una de cada una de las siguientes partes: 11, 13, 14, 16, 17 y cuatro de la parte 18, pida el modelo No. 610990.
- Para un juego completo de cajón de 5 ½", el cual incluye una de cada una de las siguientes partes: 11, 13, 14, 16, 17 y cuatro de la parte 18, pida el modelo No. 611990.
- Para un juego completo de estante, el cual incluye una de cada una de las siguientes partes: 15, 16, 17 y dos de la parte 18, pida el modelo No. 608990.

**CONSERVE ESTA HOJA DE INSTRUCCIONES**

**VEA EL REVERSO POR INFORMACIÓN DE LA GARANTÍA**

**WARNING - Maintenance Required ♦ AVERTISSEMENT - Entretien requis ♦ CUIDADO - Requiere mantenimiento**

To operate smoothly, a coating of White Lithium Grease must be maintained on the Locking Bar and Locking Bar Brackets.

Pour un fonctionnement sans problème, une couche de graisse blanche au lithium doit être entretenue sur les supports et barres de verrouillage.

Para que funcione suavemente, debe mantenerse una capa de grasa blanca de litio en la barra de traba y en el soporte de la barra de traba.

These are located behind the Center Door Post (See Figure 9).

Ceux-ci sont situés à l'arrière du poteau de la porte centrale (voir figure 9).

Estas partes se encuentran detrás del poste central de las puertas (ver figura 9).

Please follow the directions below and periodically add more grease.

S'il vous plaît suivre les directives ci-dessous et ajoutez périodiquement de la graisse.

Siga las instrucciones a continuación y agregue más grasa periódicamente.

(See Figure 6)

- Locate the Locking Bar and Locking Bar Brackets behind the Center Door Post.
- Apply a band of White Lithium Grease on all sides of the Locking Bar approximately 1" above the Locking Bar Brackets.
- Depress the Latch Release Knob (Item 1 in Figure 9) several times to spread the grease.

(Voir figure 6).  
Localisez la barre de verrouillage et les supports à l'arrière du poteau de la porte centrale.  
Appliquez une couche de graisse blanche au lithium sur tous les côtés de la barre de verrouillage approximativement 2,54 cm (1 po) au-dessus des supports pour le verrouillage de la barre.  
Enfoncez le bouton du levier de dégagement (article 1 figure 9) à plusieurs reprises afin d'étendre la graisse.

(Ver Figura 6)  
Ubique la barra de traba y los soportes de la barra de traba detrás del poste central de las puertas.  
Coloque una capa de grasa blanca de litio en todos los lados de la barra de traba, aproximadamente 1" por encima de los soportes de la barra de traba.  
Baje la perilla de liberación de la traba (parte 1 en la figura 9) varias veces para dispersar la grasa.

(See Figures 7 and 8)

- Apply a coating of White Lithium Grease where indicated.

(Voir figures 7 et 8).  
Appliquez une couche de graisse blanche au lithium selon les indications.

(Ver las figuras 7 y 8)  
Coloque una capa de grasa blanca de litio en los lugares indicados.

**Fig. 6** Internal Locking Bar and Guide Bracket  
Barre interne de verrouillage et support de guidage  
Barra interna de traba y soporte de guía

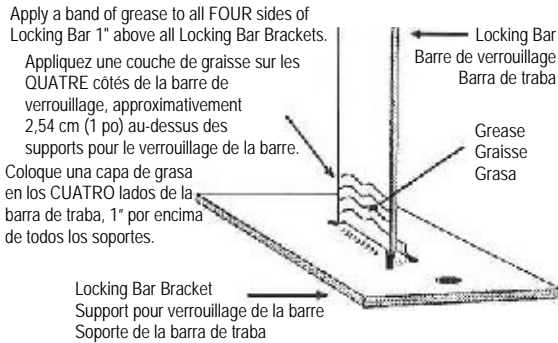

**Fig. 8** Lock Pins  
Goupille d'arrêt  
Clavijas de traba

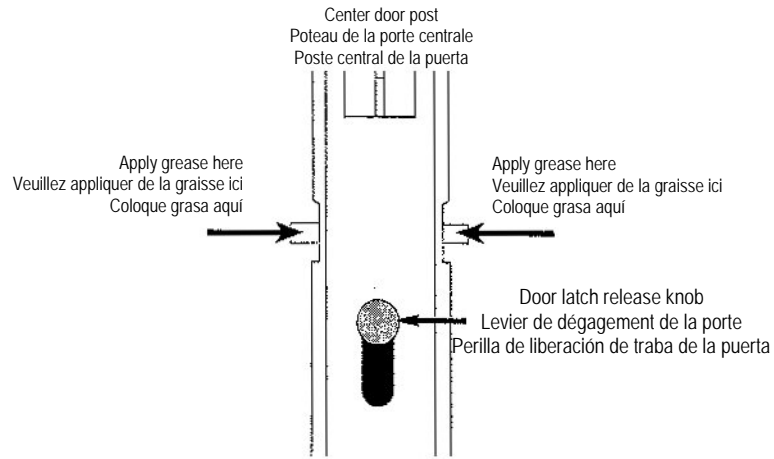

**Fig. 7** Door Lock Hooks  
Crochets pour le verrouillage de la porte  
Ganchos de traba de la puerta

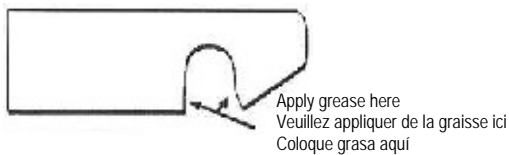

**Fig. 9**

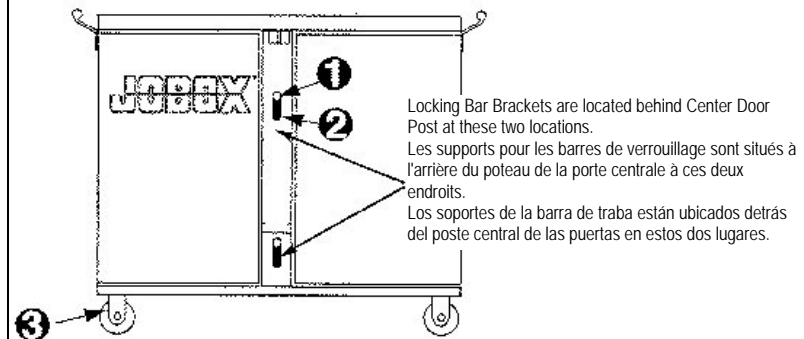

## 1 YEAR LIMITED WARRANTY

This warranty is made by Delta Consolidated Industries, Inc. (DCI) to only the original purchaser of this product and it is valid as indicated in table above from date of purchase, upon presentation of the original sales receipt at the time the warranty claim is made.

DCI warrants that this product is free from defects in materials and workmanship at the time of the sale. This warranty does not cover damage caused by accident or unreasonable or unintended use of the product. Modification, disassembly and/or reassembly of the product will void this warranty.

Damage to the contents of the box, vehicle, or any consequential damages of whatever kind are hereby excluded from this warranty.

In the case of a nonconforming product, you should return the product to the place where it was purchased. The seller will consult with DCI and then either repair or replace the product, at DCI's sole option, if it is determined that the product is defective in either material or workmanship.

If you feel that you have not been offered a satisfactory resolution to your warranty claim, you may submit a written request for further consideration to the Warranty Department, Delta Consolidated Industries, Inc., 4800 Krueger Dr., Jonesboro, AR 72403-6716. Explain in writing the nature of the problem and why you are dissatisfied with the resolution of your warranty claim. You must include the Model Number of the product and a copy of the sales receipt, with your request for further consideration.. You will receive a response from DCI within 30 days.

Note: This warranty applies solely to domestic sales and shipments made within the continental USA. It gives you specific legal rights in the USA, and you may have other rights afforded you by one or more states in the USA. If this product was purchased outside of the USA, this warranty will be governed by the warranty laws in effect in the jurisdiction in which the product was purchased, on the date that such purchase occurred.

## GARANTIE LIMITÉE DE 1 AN

Cette garantie est faite par Delta Consolidated Industries, Inc. (DCI) pour l'acheteur original de ce produit uniquement, et elle est valable comme indiqué dans le tableau ci-dessus à partir de la date d'achat, avec la présentation de la facture originale au moment où la demande de garantie est faite.

DCI garantit que ce produit est sans défauts de matériaux et de fabrication au moment de la vente. Cette garantie ne couvre pas les dommages causés par un accident ou une utilisation incorrecte ou non intentionnelle du produit. La modification, démontage et/ou remontage de ce produit annulera cette garantie.

Les dommages causés au contenu de la caisse, le véhicule, ou tous les dommages indirects de toute nature sont exclus de cette garantie.

Dans le cas d'un produit non conforme, vous devez retourner le produit à l'endroit où il a été acheté. Le vendeur va consulter avec DCI et puis réparer ou remplacer le produit, à l'entière discrétion de DCI, s'il est déterminé que le produit est défectueux au niveau du matériel ou de fabrication.

Si vous sentez que vous n'avez pas été donné une solution satisfaisante à votre réclamation de garantie, vous pouvez envoyer une demande écrite pour un nouvel examen au Département des Garanties, Delta Consolidated Industries, Inc., (boîte postale) 4800 Krueger Dr., Jonesboro, AR 72401-6716. Expliquez par écrit la nature du problème et pourquoi vous n'êtes pas satisfait avec la résolution de votre demande de garantie. Vous devez inclure le numéro de modèle du produit et une copie de la facture, avec votre demande d'un nouvel examen. Vous recevrez une réponse de DCI dans les 30 jours.

Remarque : Cette garantie s'applique uniquement aux ventes et livraisons nationales dans les États-Unis continentaux. Elle vous donne des droits spécifiques aux États-Unis, et vous pouvez avoir d'autres droits accordés par un ou plusieurs états des États-Unis. Si ce produit a été acheté hors des États-Unis, cette garantie sera régie par les lois de garantie en vigueur dans la juridiction dans laquelle le produit a été acheté, à la date d'achat du produit.

## GARANTÍA LIMITADA DE 1 AÑO

Esta garantía de Delta Consolidated Industries, Inc. (DCI) se otorga únicamente al comprador original del producto y tiene la validez indicada en la tabla anterior a partir de la fecha de compra, ante la presentación del recibo original de compra al momento de hacer un reclamo de garantía. DCI garantiza este producto contra defectos de materiales y mano de obra en el momento de su venta. Esta garantía no cubre daños causados por accidentes o el uso irresponsable o indebido del producto. Toda modificación, desarmado y/o rearmado del producto anulará esta garantía. Los daños al contenido de la caja, el vehículo o cualquier daño indirecto de cualquier tipo quedan excluidos de esta garantía.

En caso de tener un producto defectuoso, deberá retornarlo al lugar donde los compró. El vendedor consultará con DCI y luego reparará o reemplazará el producto, de acuerdo con la decisión de DCI, en caso de determinar que el producto es defectuoso, ya sea en su material o mano de obra. Si usted cree que no se le ha ofrecido una resolución satisfactoria a su reclamo de garantía, puede mandar una solicitud por escrito para que sea considerada al departamento de garantía, a Delta Consolidated Industries, Inc., 4800 Krueger Dr., Jonesboro, AR 72401-6716. Explique por escrito la naturaleza del problema y por qué no está satisfecho con la resolución de su reclamo de garantía. Deberá incluir el número de modelo del producto y una copia del recibo de compra, junto con el pedido de reconsideración. Recibirá una respuesta de DCI dentro de los 30 días.

Nota: Esta garantía es válida únicamente para ventas locales y envíos realizados dentro de los EE.UU. continentales. Le otorga derechos legales específicos en los EE.UU. y también puede llegar a tener otros derechos de acuerdo con el estado en donde lo haya comprado. Si este producto fue comprado fuera de los EE.UU., esta garantía se regirá por las leyes de garantía vigentes en la jurisdicción donde se haya comprado el producto, en la fecha en la que se haya realizado la compra.